

WERKZEUG & HILFSMITTEL



Abb. C02-01

Für diesen Workshop empfehlen wir die Verwendung des »HOHNER SERVICE SET MZ99331 , welches die wichtigsten Werkzeuge enthält, die man für die einfache Wartung der Mundharmonika benötigt.

Ein sehr kompaktes und empfehlenswertes Werkzeugset für den Einstieg in die Wartung von Mundharmonikas. Das Service Set ist sowohl für Bluesharps als auch für Chromatische Mundharmonikas geeignet und erlaubt nahezu alle Wartungsarbeiten wie z.B. Löseabstand einstellen, das Stimmen und Zentrieren von Stimmzungen, Austausch fehlerhafter Ventile, usw.

Für diesen Workshop C02 - Reinigen werden wir folgende Werkzeuge und Hilfsmittel benötigen:



Abb. C02-02

Werkzeug 2:

Löseblättchen mit Zentrierschlüssel

Unverzichtbares Werkzeug für sehr viele Arbeiten.

Eingesetzt unter anderem in den Workshops:

- »Workshop C04 - Zentrieren
- »Workshop C05 – Löseabstand einstellen
- »Workshop C07 - Stimmen

C02 – Reinigen



 <p>Abb. C02-03</p>	<p>Werkzeug 5: Schraubendreher Schlitz + Pozdrv0 Zum Lösen der Deckel- und Stimmplatten-Schrauben.</p> <p>Eingesetzt in allen Workshops.</p>
 <p>Abb. C02-04</p>	<p>Werkzeug 8: Putztuch Zum Reinigen des Instrumentes (Deckel, Mundstück).</p> <p>Eingesetzt im Workshop: »Workshop C02 - Reinigen</p>
 <p>Abb. C02-05</p>	<p>Werkzeug 9: Schieberöl Zum Schmieren des Schiebers (sparsam verwenden!).</p> <p>Eingesetzt im Workshop: »Workshop C02 - Reinigen</p>



Abb. C02-06

Hilfsmittel Mundstückreiniger

»Hohner Art.No.:MZ9317

Hilfsmittel Mundstückreiniger

Eingesetzt im Workshop:

»Workshop C02 - Reinigen

Schritt 01 - Zerlegen einer Chromonika



Abb. C02-07

Abb:C02-07 links zeigt die Konstruktion einer Hohner Chromonica 48:

1. Kanzellenkörper
2. (Feder-)Achse
3. Schieberfeder
4. Stimmplatte
5. Stimmplattennägel
auch Stimmplattenschraube
6. Oberer Deckel
(Schalldecke)
7. Unterer Deckel
(Schalldecke)
8. Deckelstütze
9. Deckelschrauben
10. Deckelmutter
11. Mundstück
12. Mundstückschraube
13. Pufferhülse
14. Führungsschiene
15. Schieber mit Knopf
16. Deckblatt
17. Stimmzunge

Allerdings muss man nicht in jedem Fall die Mundharmonika zum Reinigen völlig zerlegen.

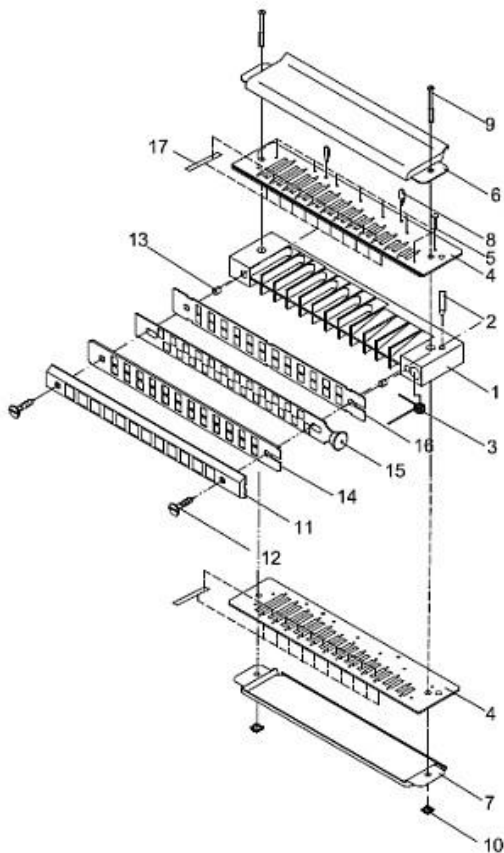
C02 – Reinigen

Schritt 02 - Reinigung der Deckel-Vorderkanten



Abb. C02-08

Zwischen deckel und Mundstück setzt sich im Lauf der Zeit ein unansehnlicher Belag ab, der sich aus dem Hautabrieb der Lippen und den Salzen des Speichels bildet.

Schrauben Sie einfach **9. Deckelschrauben** und **10. Deckelmutter** ab, nehmen Sie die Deckel vorsichtig ab und Reinigen Sie die Vorderkante sowie den gesamten Deckel.

Eine wertvolle Hilfe dabei ist der
 »Hohner Mundstück Reiniger Art.No.:MZ9317

Schritt 03 - Reinigen der Deckelnut



Abb. C02-09

Die Deckelnut ist der erste Reinigungspunkt. Säubere die Nut mit Daumnagel und Reinigungstuch.

Das Abnehmen und Reinigen der Stimmplatten sollte vermieden werden so lange sich keine Störungen in der Tonerzeugung bemerkbar machen, frei nach dem Motto: 'Never touch a running system!'

Allerdings kann getrockneter Speichel ähnliche Effekte wie Kleber hervorrufen und wenn es ein Problem mit innenliegenden Ventilen oder klemmenden Stimmzungen gibt, dann wird man gezwungen sein, die **Stimmplattenschrauben Nr. 5** zu entfernen, um die Platten abzunehmen.

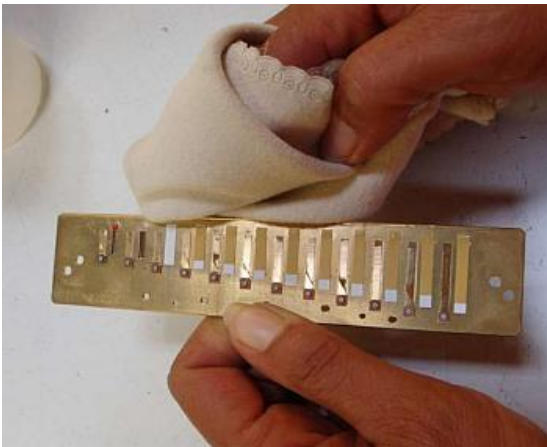
Vorher sollte man aber unbedingt die Mundstückschrauben etwas lösen, um die Spannung vom Kanzellenkörper zu nehmen.

Schritt 04 - Reinigung der Stimmzungen und Schlitze



Abb. C02-10

Die Reinigung von Stimmzungen und Schlitzen heißt auf keinen Fall, dass man mit Lappen oder Bürsten arbeitet.

Benutzen Sie **ausschließlich Werkzeug 2: Lösblättchen mit Zentrierschlüssel** des
 »HOHNER SERVICE SET MZ99331.

Heben Sie die Stimmzunge damit an und lassen Sie diese zurück in den Schlitz schnappen. Dabei schlägt die Stimmzunge Verkrustungen aus dem Schlitz und kann anschließend wieder frei schwingen.

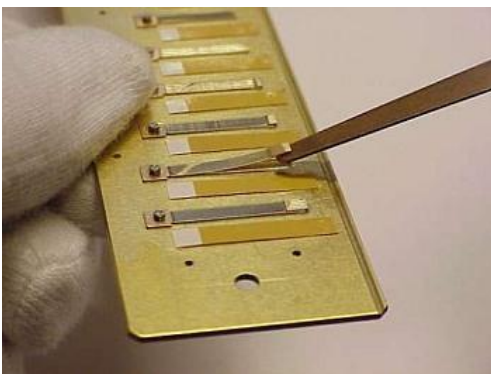
C02 – Reinigen

Schritt 05 - Reinigen des Schieberpaketes



Abb. C02-11

Das Schieberpaket muss regelmäßig gewartet werden, spätestens, wenn der Schieber anfängt zu klemmen. Die Reinigungsabstände hängen sehr stark von der Zusammensetzung des Speichels eines Spielers ab und davon, wie häufig das Instrument gespielt wird.

Es ist meist besser, die Stimmplatten dabei nicht abzumontieren, da diese den Kanzellenkörper an der Verformung hindern, wenn plötzlich die Spannung bei abgenommenem Mundstück nicht mehr wirksam ist.

Die Teile sind

- 11. Mundstück
- 12. Mundstückschraube
- 13. Pufferhülse
- 14. Führungsschiene
- 15. Schieber mit Knopf
- 16. Deckblatt

In Abb. C02-11 sehen Sie die wichtigsten Komponente, die Teile 11, 14, 15 and 16.

Da es sich hier um 4 Teile handelt nennt man dieses Schieberpaket '4-teilig'.

HOHNER Chromatische Mundharmonikas verfügen je nach Modell über alle Arten von Konstruktionen, von 2-teilig, 3-teilig bis 4-teilig.

Achten Sie beim Abnehmen des Schieberpaketes darauf, dass Sie die Pufferhülsen nicht verlieren. Falls Sie welche verlieren: Die Dinger sind Verschleißteile und können im HOHNER CSHOP bestellt werden unter

» **13. Buffers Art.No.:TM99401**

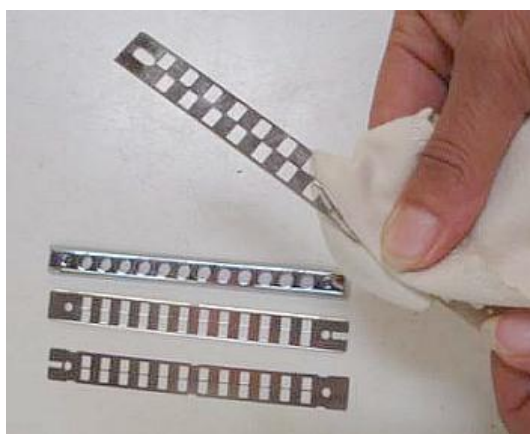

Abb. C02-12

Die Teile werden zuerst gereinigt mit »**Hohner Mundstück Reiniger Art.No.:MZ9317** und **Hilfsmittel 8: Putztuch** wie in der Abb:C02-12 links gezeigt.

So bald die Teile sauber sind tragen **wir Hilfsmittel 9: Schieberöl** dünn auf beiden Seiten des Schiebers auf.

Es ist sehr wichtig, das Öl nur äußerst sparsam aufzutragen. Gelangt mit Öl vermischter Speichel ins Innere des Instrumentes, kann das die Ventile verkleben, was die Mundharmonika unspielbar macht.